

Réf : SF2530AA
Gamme :
ANTARES

Mitigeur de douche mural, entraxe 150mm

Photo :

Avantages produit :

- ⇒ 
- ⇒ Garantie : **5 ans**
- ⇒ Manette pleine en métal, facile d'entretien
- ⇒ Cartouche multi-fonctions

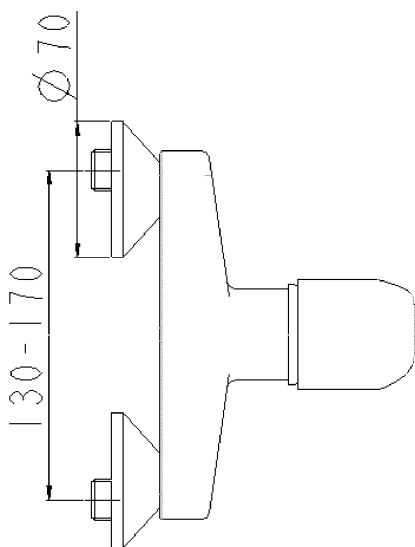
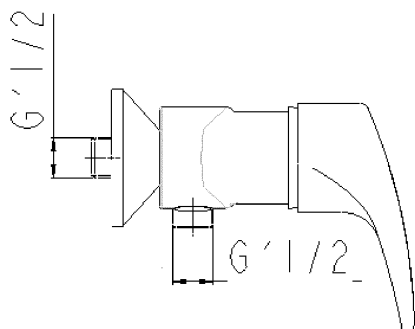
Plan :

Caractéristiques techniques :

- ⇒ Pression d'alimentation :
Conseillée : 3 bars / Maximum : 5 bars
- ⇒ Débit :
13,2 litres / minute
- ⇒ Cartouche :
**Diamètre 40mm basse (SF9000AA)
Double débit—Limiteur de débit -
Blocage de la température**
- ⇒ Raccordement :
EPG' 3/4, sortie douche MG'1/2
- ⇒ Revêtement :
**Nickel > 10 microns
Chrome > 0,3 microns**
- ⇒ Accessoire :
**Rosaces chromées et raccords excentrés
MG'1/2 - MG'3/4**
- ⇒ Résultat classement :
NF EN 817 : E1 C2 A3 U3
- ⇒ Poids : **1,70 KG**
- ⇒ Conditionnement : **unité**
- ⇒ Carton de **6 unités**

Votre interlocuteur :