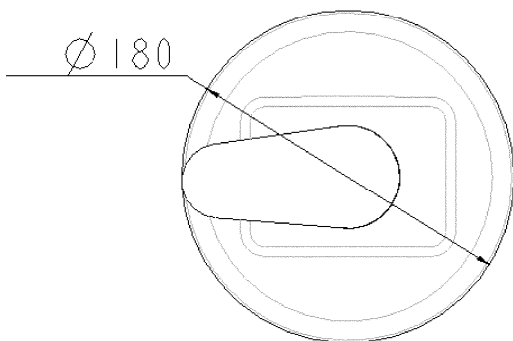
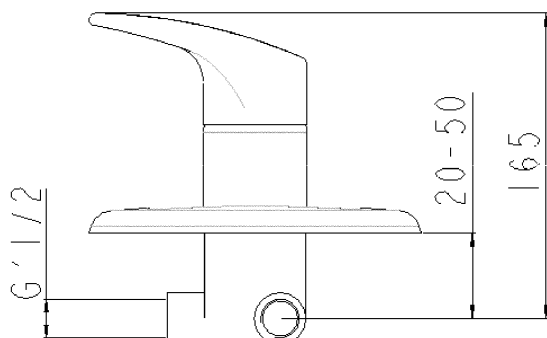

Réf : SF2531AA
Gamme :
ANTARES
Mitigeur de douche encastrée
Photo :

Avantages produit :

- ⇒ 
- ⇒ Garantie : **5 ans**
- ⇒ Manette pleine en métal, facile d'entretien
- ⇒ Cartouche multi-fonctions

Plan :

Caractéristiques techniques :

- ⇒ Pression d'alimentation :
Conseillée : 3 bars / Maximum : 5 bars
- ⇒ Débit :
13,2 litres / minute
- ⇒ Cartouche :
**Diamètre 40mm haute (SF9001AA)
Double débit—Limiteur de débit -
Blocage de la température**
- ⇒ Raccordement :
Flexibles FFG'1/2, Sortie FG'1/2
- ⇒ Revêtement :
**Nickel > 10 microns
Chrome > 0,3 microns**
- ⇒ Résultat classement :
NF EN 817 : E1 C2 A3 U3
- ⇒ Conditionnement : **unité**

Votre interlocuteur :

Z.I. N°3 - B.P. 51
16160 GOND PONTouvre
FRANCE

Tel : 05.45.20.59.00
Fax : 05.45.20.68.33
www.sanifirst.fr