

Réf : SF2040AA    Gamme : **CAPELLA**

Mélangeur de bain - douche mural, entraxe 150mm

**Photo :**



**Avantages produit :**

- ⇒ 
- ⇒ Garantie : **5 ans**
- ⇒ Têtes à clapets 2,5 tours
- ⇒ Volants métal

**Plan :**

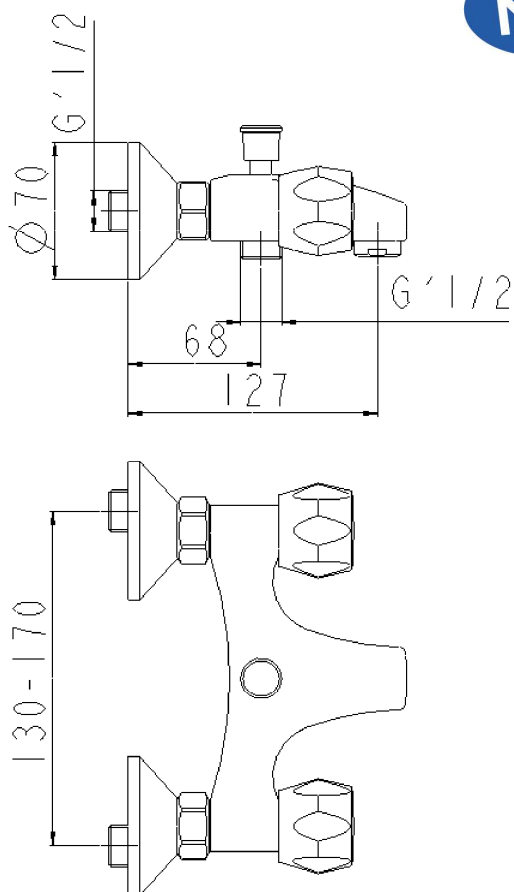

**Caractéristiques techniques :**

- ⇒ Pression d'alimentation :  
**Conseillée : 3 bars / Maximum : 5 bars**
- ⇒ Débit :  
**22,8 litres / minute**
- ⇒ Tête à clapets 2,5 tours
- ⇒ Raccordement :  
**EPG'3/4, sortie de douche MG'1/2**
- ⇒ Revêtement :  
**Nickel > 10 microns**  
**Chrome > 0,3 microns**
- ⇒ Entraxe : **150mm**
- ⇒ Mousseur :  
**M 28 X 100**
- ⇒ Accessoire :  
**Rosaces chromées et raccords excentrés**  
**MG'1/2 - MG'3/4**
- ⇒ Résultat classement :  
**NF EN 200 : E3/1 A3 U3**
- ⇒ Poids : **1,88 KG**
- ⇒ Conditionnement : **unité**
- ⇒ Carton de **8 unités**

Votre interlocuteur :