

Réf : SF3830AC Gamme : **CENTAURE**

Mitigeur de douche thermostatique avec commande au coude

## Plan :

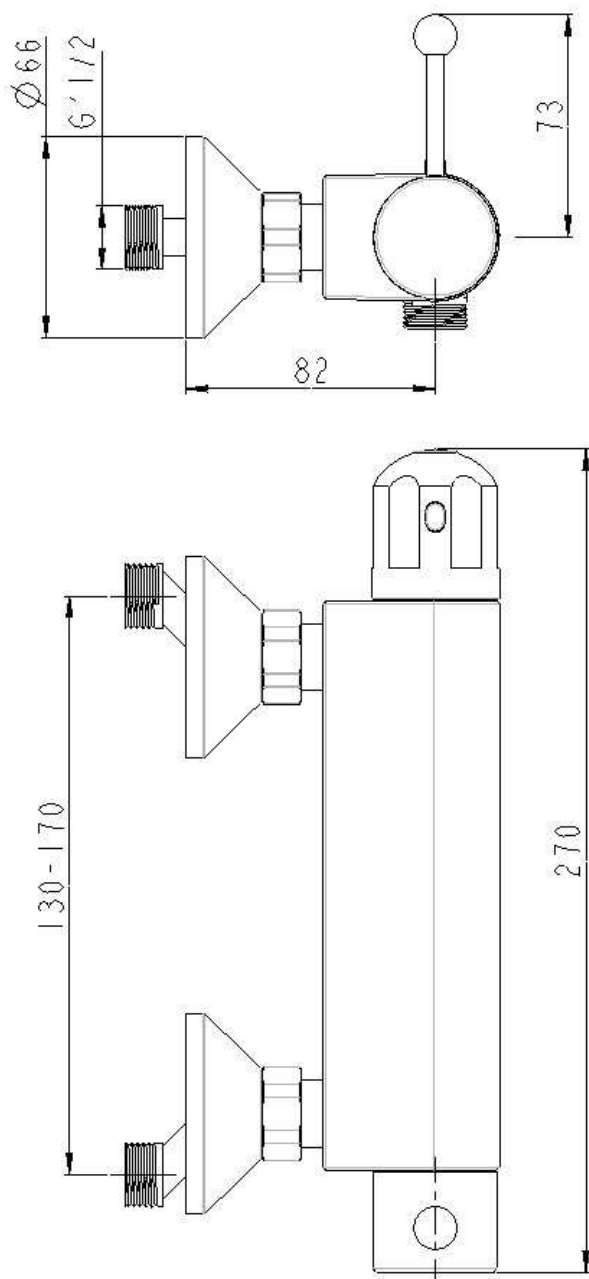

## Avantages produit :

- Garantie : **2 ans**
- Volant métal
- Commande au coude
- Cartouche NF
- Double débit avec blocage
- Sécurité à 38°C

## Caractéristiques techniques :

- Pression d'alimentation :  
**Conseillée : 3 bars / Maximum : 5 bars**  
**Eviter les différences de pression supérieures à 1 bar entre l'eau chaude et leau froide**
- Débit :  
**13,8 litres / minute**
- Cartouche NF
- Raccordement :  
**EPG' 3/4, sortie douche MG'1/2**
- Revêtement :  
**Nickel > 10 microns**  
**Chrome > 0,3 microns**
- Accessoire :  
**Rosaces chromées et raccords excentrés MG'1/2 - MG'3/4**
- Poids : **2,42 KG**
- Conditionnement : **unité**

Votre interlocuteur :